

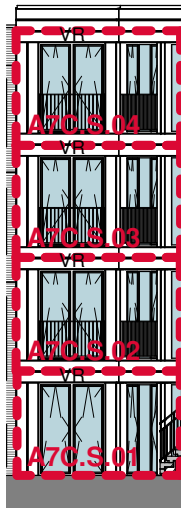

VERKOOPTEKENING FOURSQUARE

COMMERCIEEL BOUWNUMMER:
TECHNISCH BOUWNUMMER:

118
A7CS.03



Blok A7-C Noordwestgevel

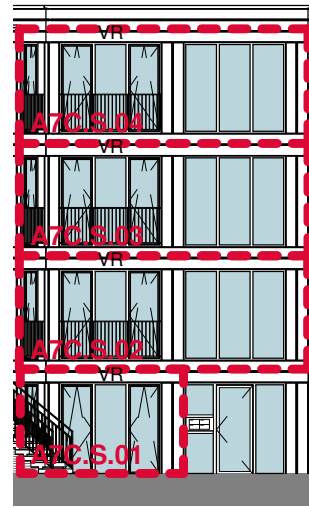

Blok A7-C Noordoostgevel

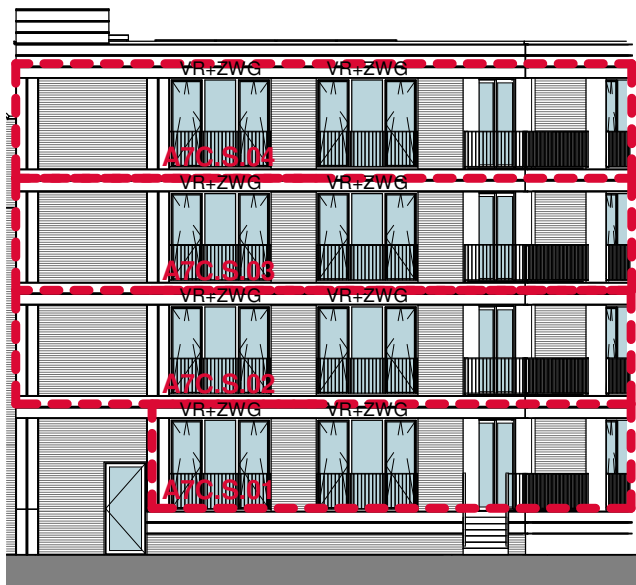

Blok A7-C Zuidwestgevel



Blok A7-C Zuidoostgevel

tekeningnummer

VK(A7C.S)-206

projectomschrijving
NEW BROOKLYN, ALMERE

opdrachtgever

Heijmans Vastgoed BV

fase

Verkoop

onderwerp

Gevels Blok A7C-S

schaal

1:200

formaat

A3

tekeningdatum

23-11-2021

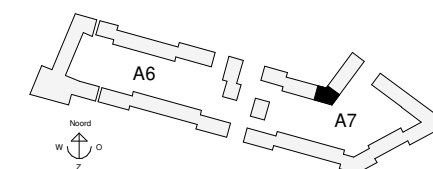
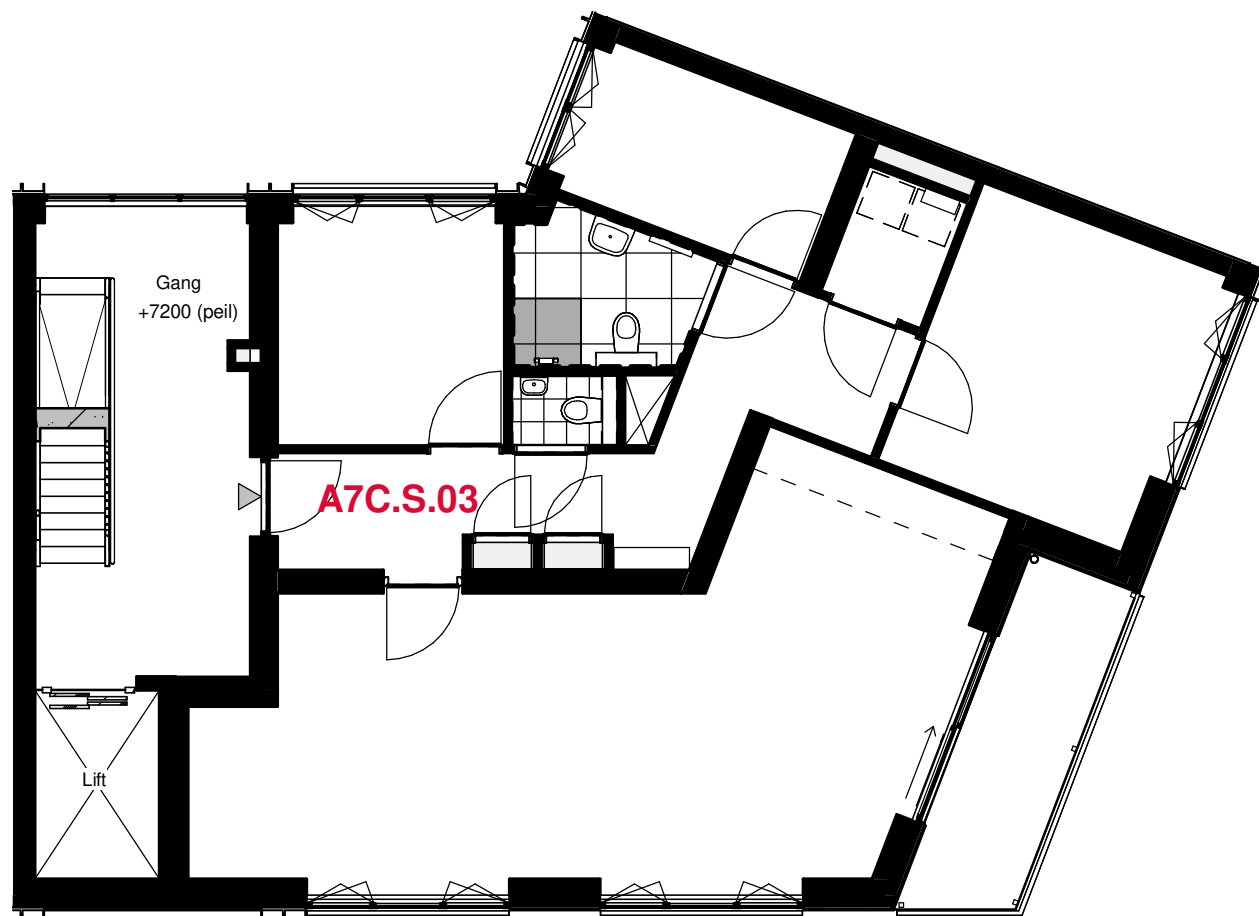

tekeningnummer

VK(A7C.S)-120

projectomschrijving
NEW BROOKLYN, ALMERE

opdrachtgever

Heijmans Vastgoed BV

fase

Verkoop

onderwerp

Overzichtsplattegrond - tweede verdieping

schaal

1:100

formaat

A3

tekeningdatum

23-11-2021

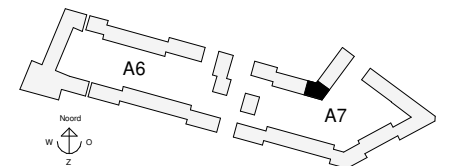
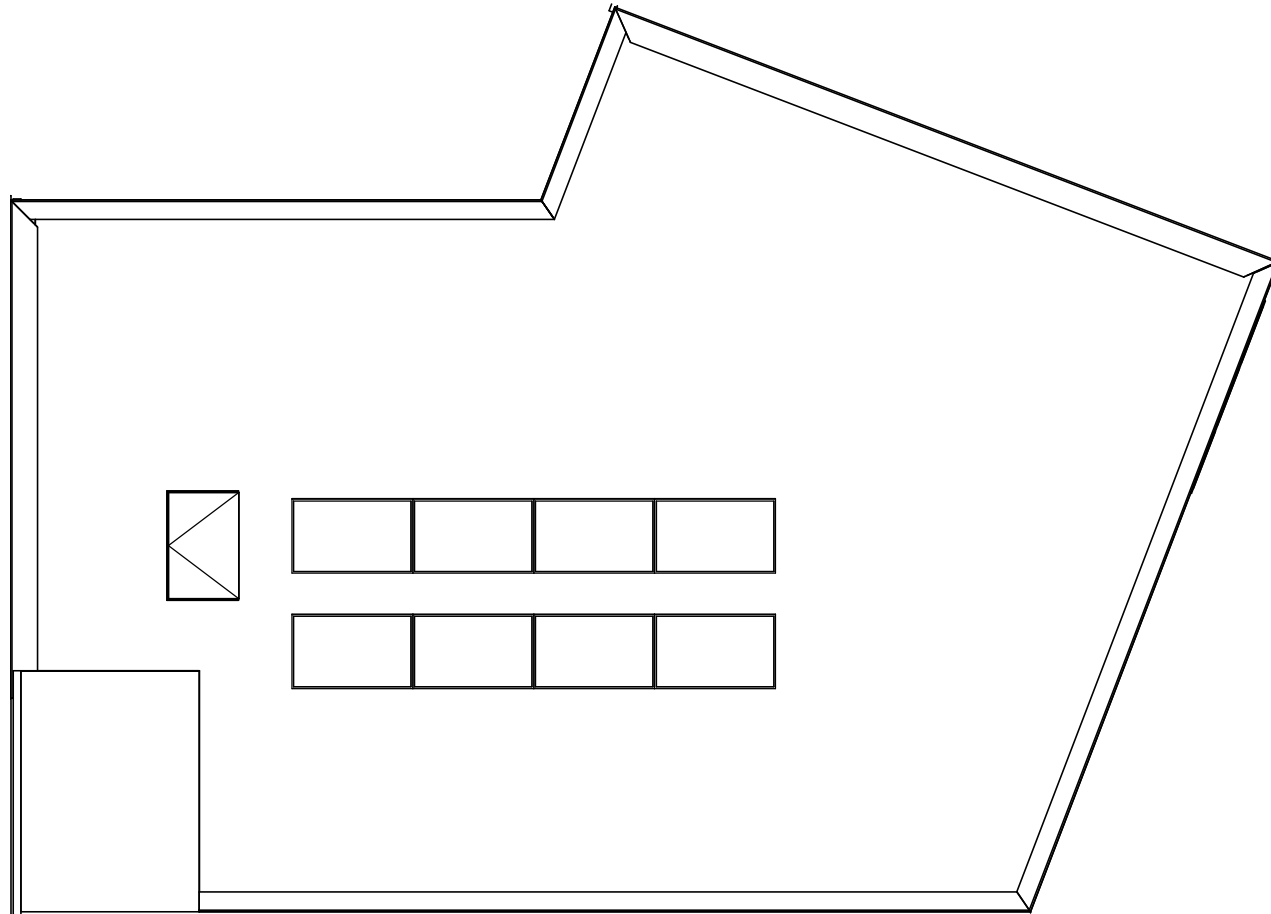

tekeningnummer

VK(A7C.S)-140

projectomschrijving
NEW BROOKLYN, ALMERE

opdrachtgever

Heijmans Vastgoed BV

fase

Verkoop

onderwerp

Overzichtsplattegrond - dak
bouwnummer A7C.S.01, 02, 03 en 04

schaal

1:100

formaat

A3

tekeningdatum

23-11-2021



tekeningnummer

VK(A7C.S)-A7C.S.02,03,04

projectomschrijving
NEW BROOKLYN, ALMERE

opdrachtgever

Heijmans Vastgoed BV

fase

Verkoop

onderwerp

**A7 Special
 bouwnummer A7C.S02, A7C.S.03 en A7C.S.04**

schaal

1:50

formaat

A3

tekeningdatum

23-11-2021

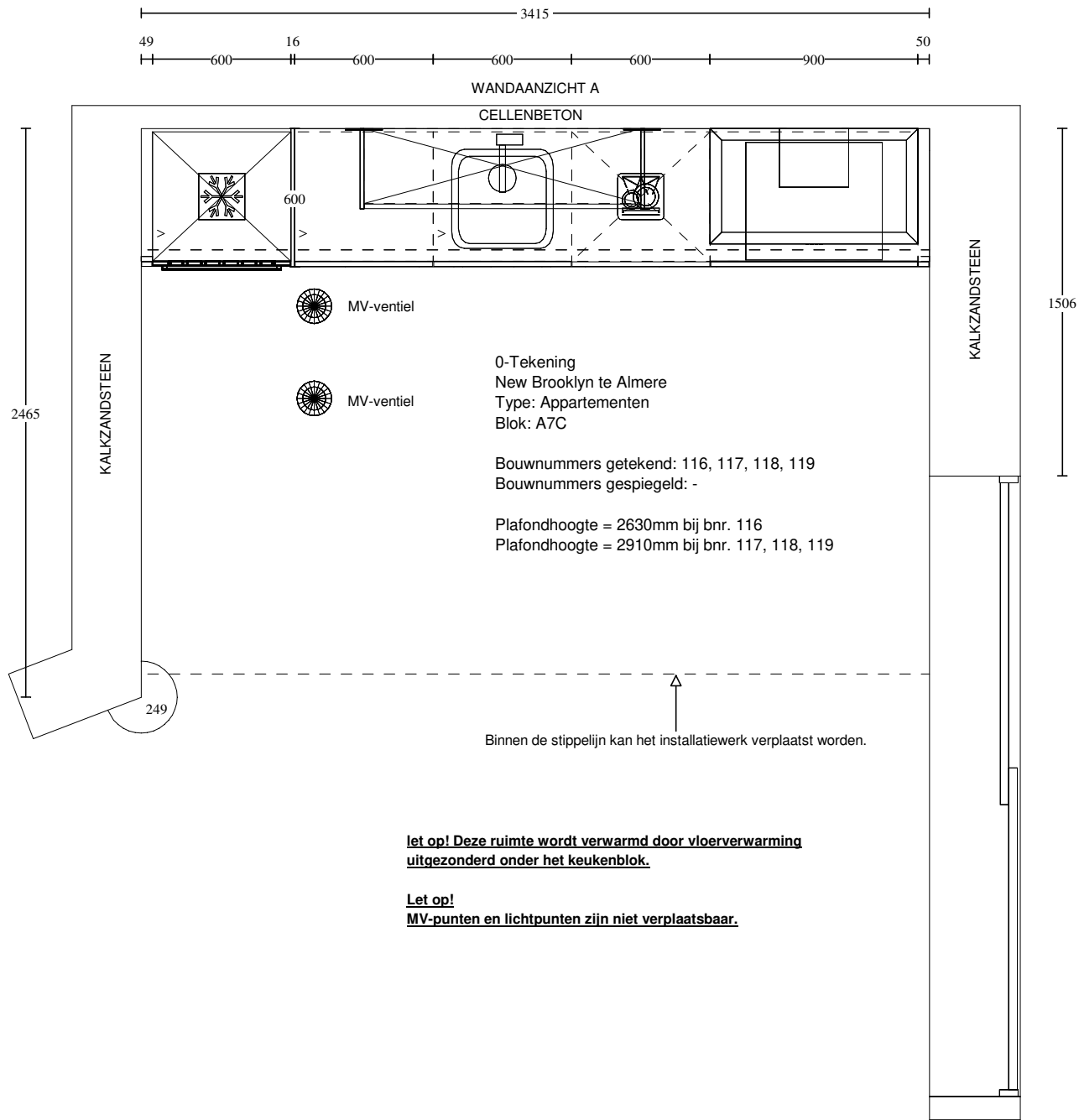

Voortman Apeldoorn
Vlijtseweg 210
7317 AN Apeldoorn
055-5221977

Klant / Bnr.: Heijmans Woningbouw B.V. /
Referentienr.: 139870
Adviseur: Rochéz Harbers
Datum: 22/10/21

Merk: Novitelli
Programma: LASSO G218
Kleur: 118 - mat grafiet
Greep: 999 - zonder greep/knop

Deze tekening is een schets van de werkelijkheid
en is bedoeld om een redelijk overzicht te geven.
Aan deze tekening kunnen geen rechten worden ontleend.

Plafondhoogte = 2630mm bij bnr. 116
 Plafondhoogte = 2910mm bij bnr. 117, 118, 119

2630

2200

1900

1200

700

650

450

70

Bouwnummers getekend: 116, 117, 118, 119
 Bouwnummers gespiegeld: -

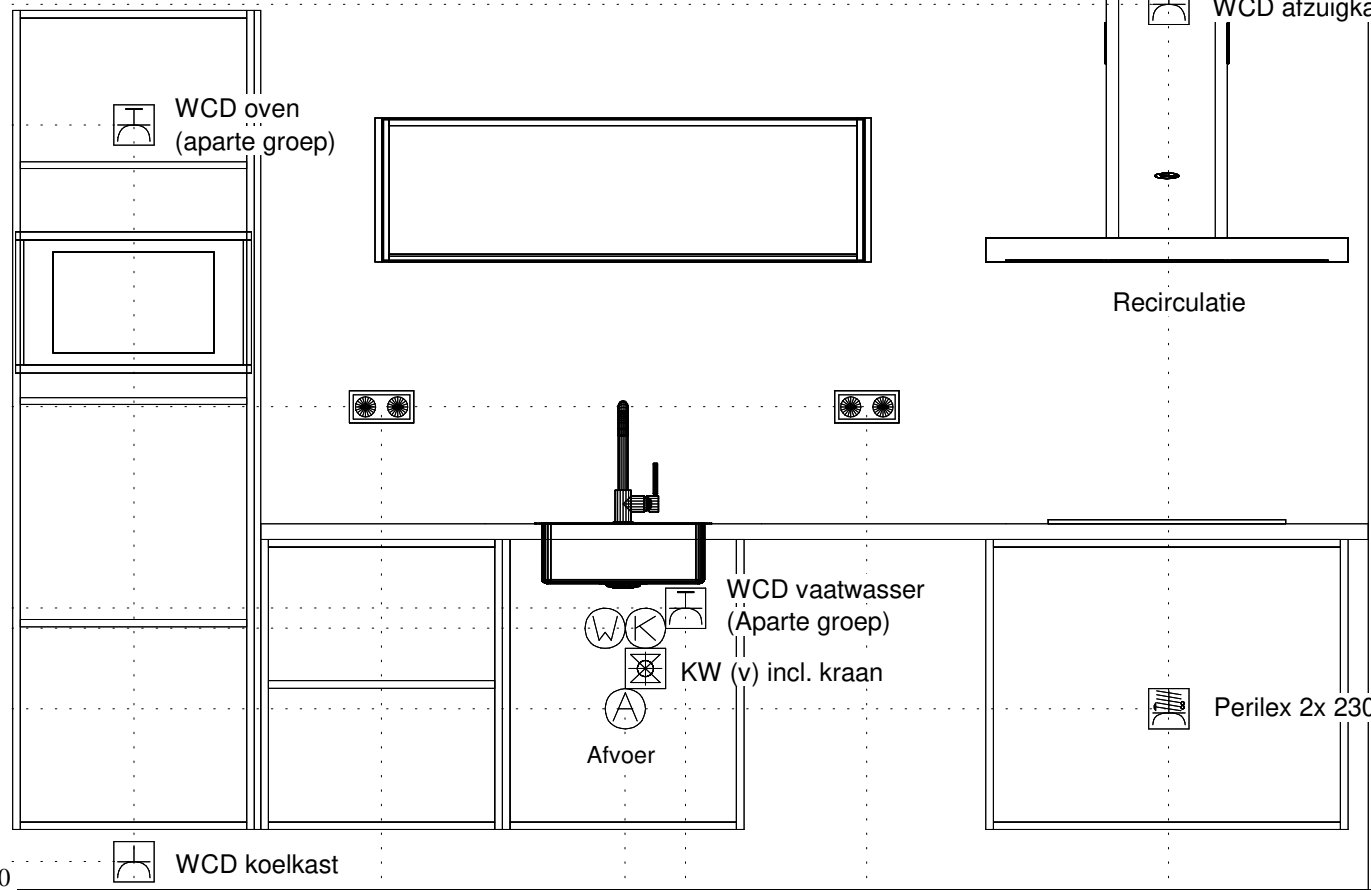

WCD koelkast

WCD oven
(aparte groep)

WCD vaatwasser
(Aparte groep)

KW (v) incl. kraan

Afvoer

WCD afzuigkap

Recirculatie

Perilex 2x 230V

350

965

1570

1720

2170









2920

WANDAANZICHT A

Voortman Apeldoorn Vlijtseweg 210 7317 AN Apeldoorn 055-5221977	Klant / Bnr.: Heijmans Woningbouw B.V. / Referentienr.: 139870 Adviseur: Rochéz Harbers Datum: 22/10/21	Merk: Novitelli Programma: LASSO G218 Kleur: 118 - mat grafiet Greep: 999 - zonder greep/knop	Deze tekening is een schets van de werkelijkheid en is bedoeld om een redelijk overzicht te geven. Aan deze tekening kunnen geen rechten worden ontleend.
--	--	--	---

Type H Badkamer Standaard

Renvooi:

-  Dubbele schakelaar ca. 1050mm +afgewerkte vloer
-  Wandcontactdoos ca. 1050 +afgewerkte vloer
-  Plafondlichtpunt (positie indicatief)
-  Wandlichtpunt ca. 1800mm +afgewerkte vloer
-  Mechanische ventilatie (positie indicatief)
-  Enkele wandcontactdoos ca. 250mm +afgewerkte vloer
t.b.v. elektrische radiator
-  Centraal aardepunt (positie indicatief)
-  Ruimtethermostaat ca. 1500mm +afgewerkte vloer

A. Ytong 100mm
B. Kalkzandsteen

1. Douchevloer verdiept en op afschot richting afvoergoot
Douchegoot 700x98mm
2. Douchekraan ca. 1200mm +afgewerkte vloer
Bovenzijde glijstangset ca. 2100mm +afgewerkte vloer
3. Bovenzijde spiegel ca. 2200mm +afgewerkte vloer
4. Bovenzijde wandcloset ca. 430mm +afgewerkte vloer
5. Bovenzijde plateau t.b.v. inbouwreservoir ca. 1200 +afgewerkte vloer
6. Elektrische radiator 800x400mm
Onderzijde radiator ca. 350mm +afgewerkte vloer
7. Bovenkant wastafel ca. 900mm +afgewerkte vloer
Afvoer ca. 600mm +afgewerkte vloer
Wateraansluiting ca. 700mm +afgewerkte vloer

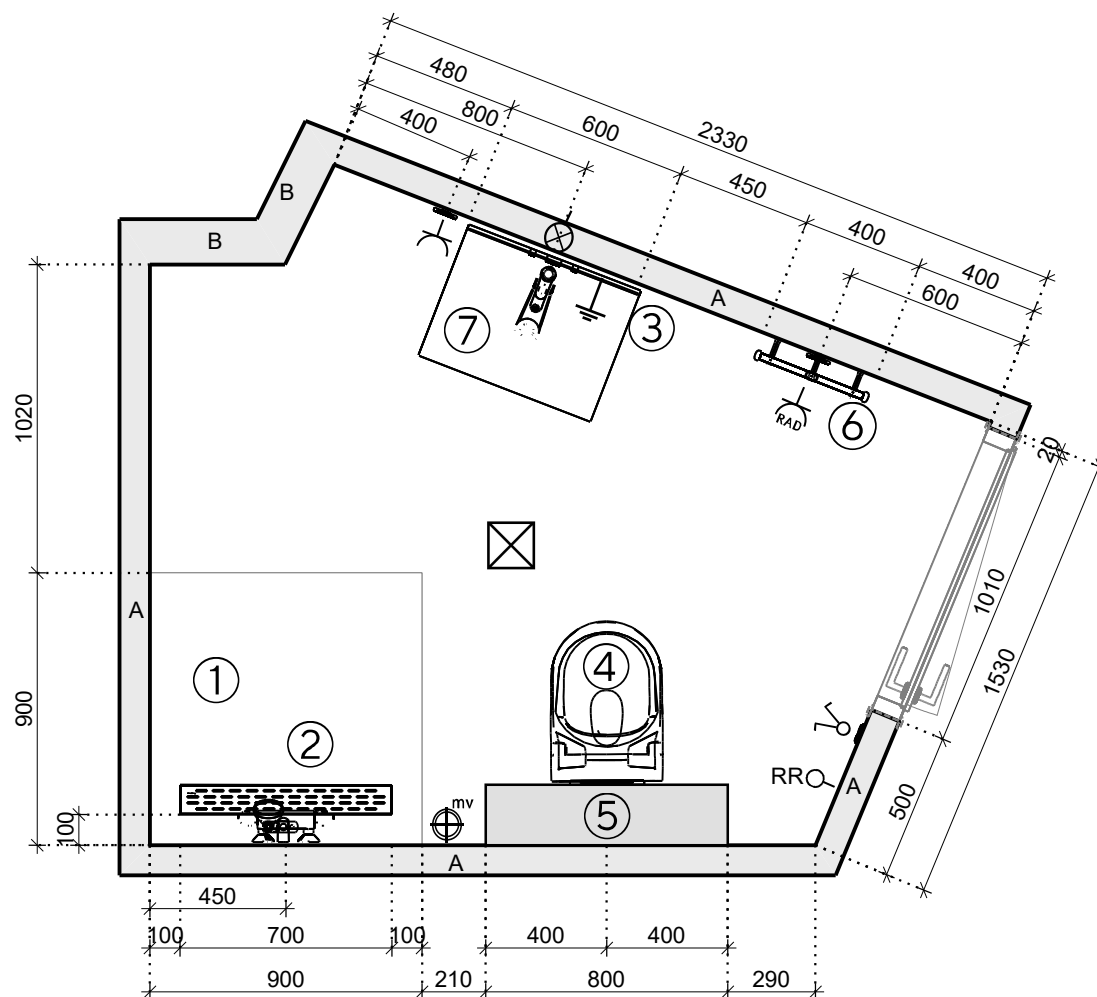

UW HUIS UW WENSEN

Maten en kleuren zijn slechts een indicatie. Aan deze tekening kunnen geen rechten worden ontleend.

Projectnaam:	New Brooklyn
Type woning:	A7-Special
Bnr:	A7CS.01 t/m A7CS.04
Schaal:	1/25

Aanzicht wastafel

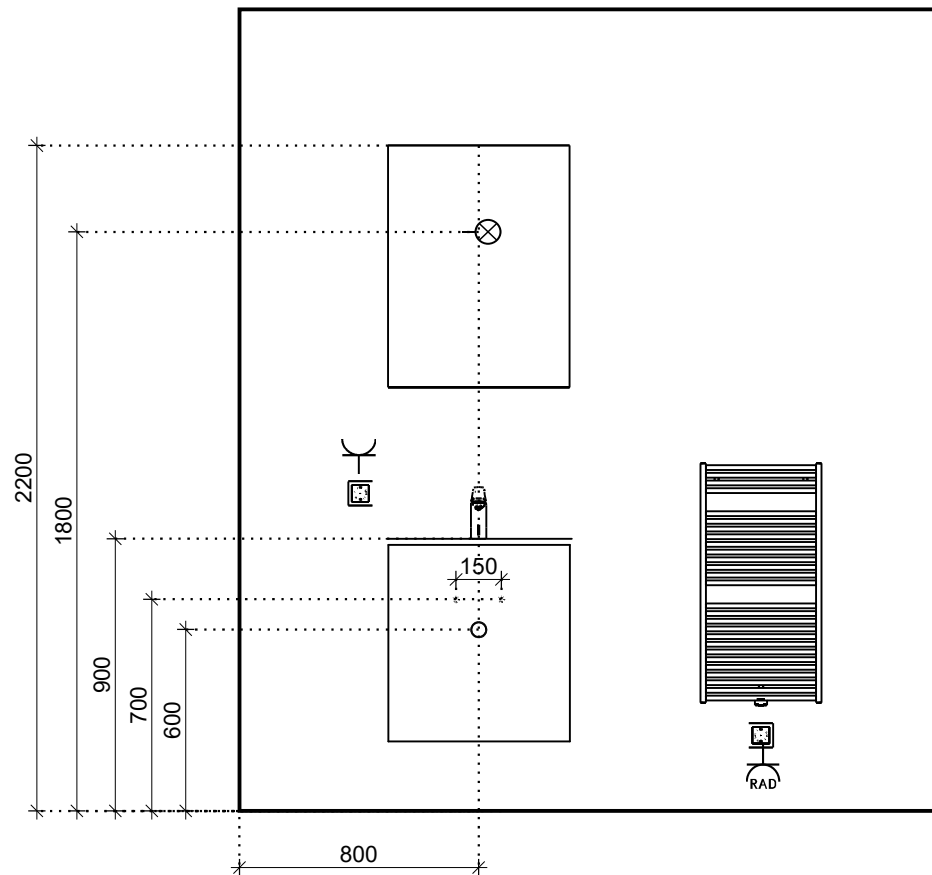

UW HUIS UW WENSEN

Maten en kleuren zijn slechts een indicatie. Aan deze tekening kunnen geen rechten worden ontleend.

Projectnaam:	New Brooklyn
Type woning:	A7-Special
Bnr:	A7CS.01 t/m A7CS.04
Schaal:	1/25

Type H Toiletruimte Standaard

Renvooi:

 Schakelaar ca. 1050 mm +afgewerkte vloer

 Plafondlichtpunt (positie indicatie)

 Mechanische ventilatie (positie indicatief)

A. Ytong 100mm

1. Bovenzijde keramisch wandcloset ca. 430mm +afgewerkte vloer
2. Bovenzijde plateau t.b.v. inbouwreservoir ca. 1200 +afgewerkte vloer
3. Bovenzijde fontein ca. 900mm +afgewerkte vloer
4. Afvoer ca. 680mm +afgewerkte vloer
Watersluiting ca. 700mm +afgewerkte vloer
5. Leidingkoker plafondhoog

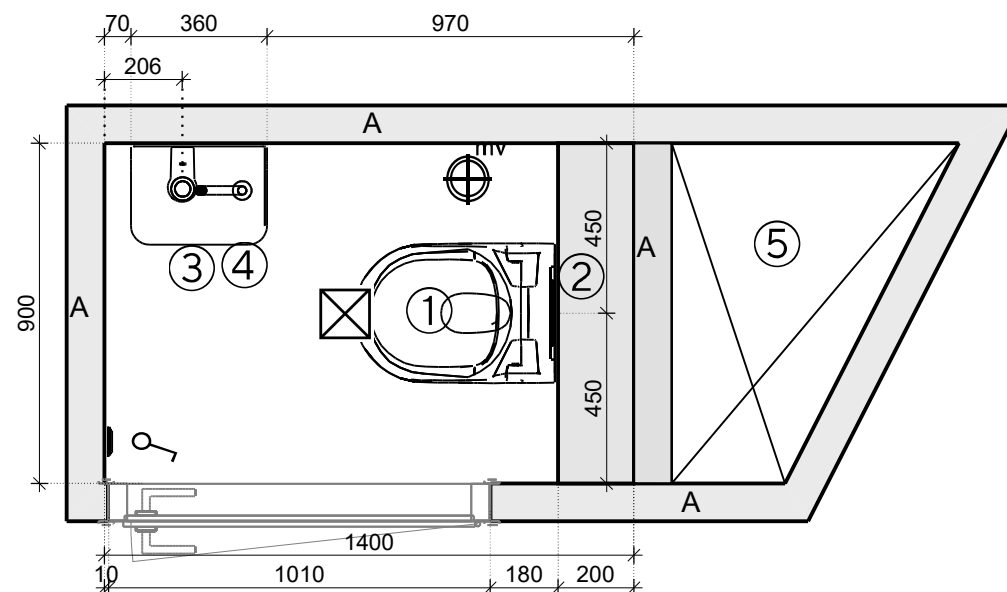

UW HUIS UW WENSEN

Maten en kleuren zijn slechts een indicatie. Aan deze tekening kunnen geen rechten worden ontleend.

Projectnaam:	New Brooklyn
Type woning:	A7-Special
Bnr:	A7CS.01 t/m A7CS.04
Schaal:	1/20